

Models:

74108333T SureClose RF180 Aluminum Screw-On
74108335T SureClose RF180 Steel Weld-On

GATE GAP VARIANCE:
1/2" - 1 3/8" (12-35mm)

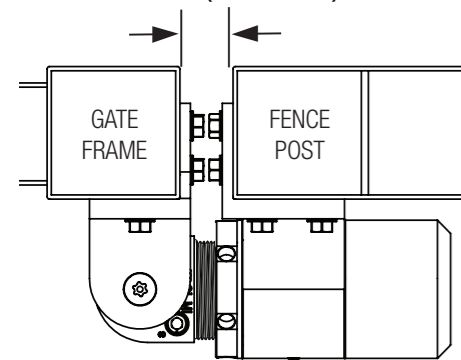

COMPLETED INSTALLATION

1 HINGE PLACEMENT

Always mount **DOUBLE-DIMPLED** hinge to **TOP** of gate.

AND...

Always mount **SINGLE-DIMPLED** hinge to **BOTTOM** of gate.

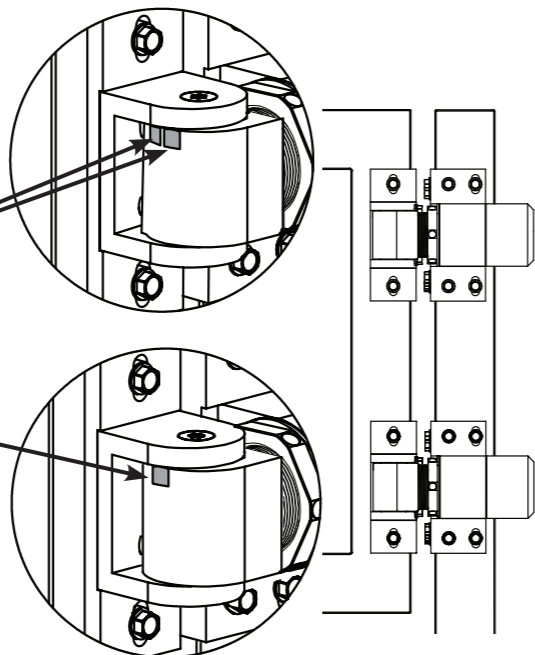

TOOLS RECOMMENDED

- 11/64" (4.5mm) Hex Key
- Pencil
- 2.5mm Hex Key (supplied)
- 17/8" (48mm) Wrench
- 5/16" (8mm) Hex Key
- Drill
- Grease
- Level
- Adjustment Tool (supplied)

2 GREASE THREAD

Rotate hinge components to expose maximum thread. Grease thread lightly. Rotate thread back to required gate gap (shown above)

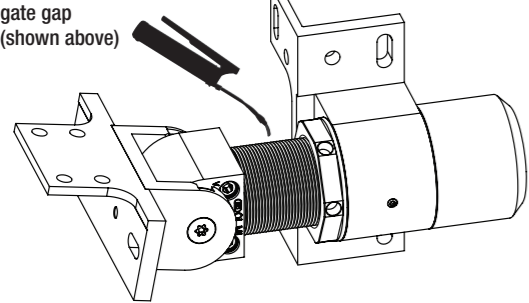

3 ENSURE GATE IS LEVEL

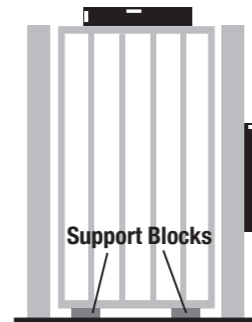

❖ For Swimming Pool Gates in Australia & NZ (see far right)

WHEN WELDING...
Model: 74108335T

Before welding remove hinge from mounting brackets to avoid damage. Use general field welding operations with suitable heat transfer controls.

See CAUTION advice below right.

4 FASTENING SCREWS (TOP & BOTTOM HINGES)

Determine hinge location on gate/post. Mount screws in center of slots (shown left)

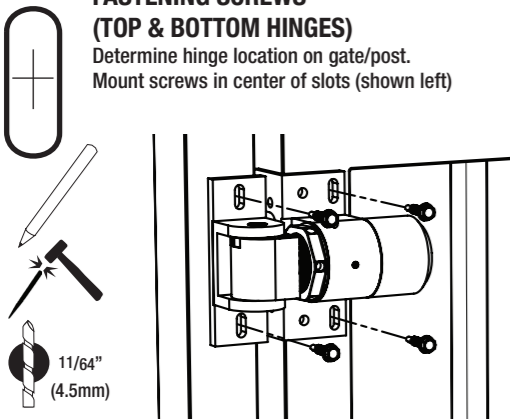

5 SCREWS IN SLOTS

Other side: Open gate and mount two screws in center of SLOTS. Do top and bottom hinges.

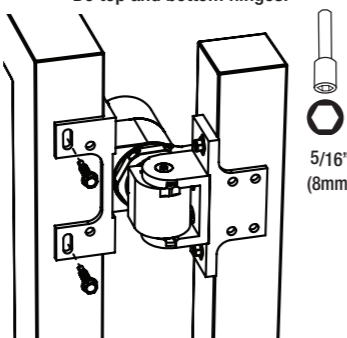

6 DETERMINE CORRECT VERTICAL ALIGNMENT AND FASTEN SCREWS FIRMLY

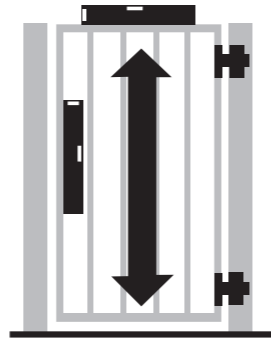

7 INSTALL REST OF SCREWS IN TOP AND BOTTOM HINGES ON FRONT FACE AND SIDE-FIXING LEGS

Tighten firmly all hinge pivot screws on both hinges with a suitable Torx 6-lobe anti-tamper key to a minimum of 7.5 ft.lbs (10N.m)

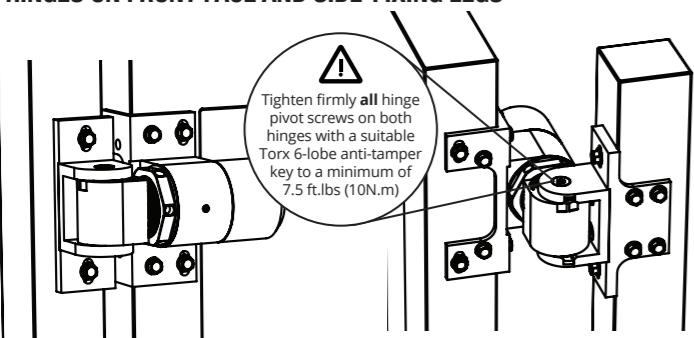

8 HORIZONTAL HINGE ADJUSTMENT

Use Support Blocks

Use supplied Adjustment Tool, or wrench, to adjust horizontally. Adjust top and bottom hinges.



9 ADJUSTING THE CLOSING SPEED AND FINAL SNAP-CLOSE ACTION

First, close both nozzles on both hinges. (See notes at right.) Adjust the closing speed using the nozzle marked "V" on both hinges.

Once the desired speed is reached, adjust the nozzle "S" for the final snap-close action of the hinge 90°-0° (single-dimpled hinge). For hinges mounted to the left side of the gate, nozzles must face downwards. For hinges mounted to the right side of the gate, nozzles must face upwards.

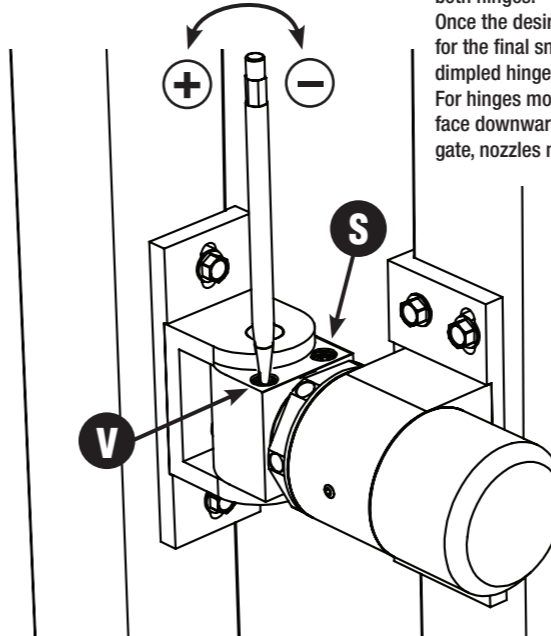

CAUTION
DO NOT remove adjustment nozzles or disassemble hinge at any time. Doing so voids warranty.

IMPORTANT:
Use dimple to determine how far nozzle has turned.

CAUTION
Sensitive adjustment; rotate **MAXIMUM** 1/4 turn at a time.

V = Closing Speed
S = Final Snap-Close Action
Turn nozzles clockwise to decrease closing speed, and counter-clockwise to increase speed. Each hinge-closer must have equal closing speed at all times.

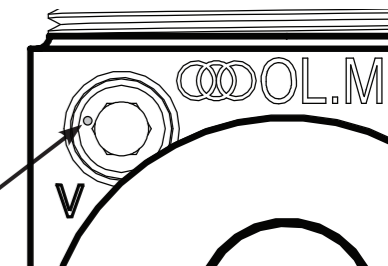

10 TIGHTEN GRUB SCREW

Use hex key supplied to firmly tighten grub screw to lock horizontal adjustment setting in place.

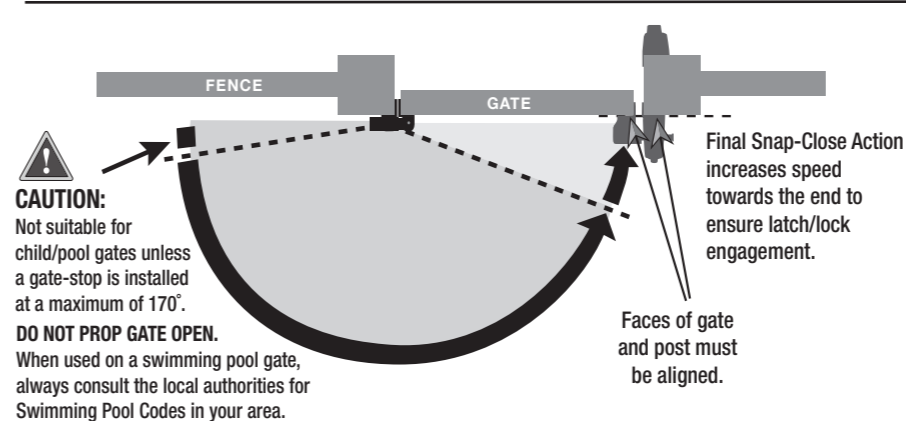
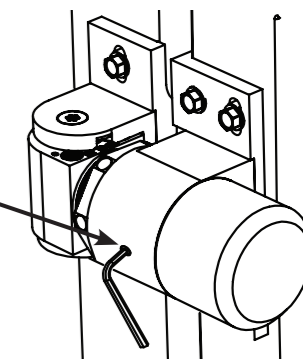

CAUTION:
Not suitable for child/pool gates unless a gate-stop is installed at a maximum of 170°.

DO NOT PROP GATE OPEN.
When used on a swimming pool gate, always consult the local authorities for Swimming Pool Codes in your area.

MAINTENANCE REQUIREMENTS:

- Never use more than two (2) SureClose hinge/closers on any one gate.
- Remove all other types of hinges and self-closing devices.
- Always install double-dimpled hinge at top of gate and single-dimpled hinge at bottom.
- Ensure the gate does not swing through the line of the fence. Use a latch (with striker) or "gate stop" to prevent this.
- If welding mounting brackets (gate and post) be sure to apply a finish with the appropriate corrosion protection.
- DO NOT powdercoat the hinge/closer – but they may be painted.
- DO NOT turn the adjustment nozzles more than two (2) full rotations.
- DO NOT unscrew nozzle past the surface of the body.
- DO NOT remove the adjustment nozzles or disassemble these hinges at any time. Doing so voids warranty.
- Ensure the hinges are kept free of sand, ice and other debris that could impair effective operation.
- ⚠ Tighten firmly all hinge pivot screws on both hinges with a suitable Torx 6-lobe anti-tamper key (T30/T40) to a minimum of 7.5 ft.lbs (10N.m).
- ⚠ Tighten firmly the locking (grub) screw on the hinge barrel.

WELDING
CAUTION: To avoid damage, remove hinge from mounting brackets before welding. Overheating SureClose hinges during welding may cause failure and will void warranty. Clean up welded area and finish with appropriate corrosion protection, while avoiding thread contamination.

5-YEAR LIMITED WARRANTY:
For a downloadable PDF version of our 5-YEAR LIMITED WARRANTY, go to our website at www.ddtechglobal.com

❖ Swimming Pool Gates Australia & NZ
Minimum distance between hinges 35 1/2" (900mm)
CAUTION: When using hinges on swimming pool gates, always consult local authorities for swimming pool Code/Standard requirements.

D&D Technologies
World's most trusted gate hardware

AUSTRALIA: Unit 6, 4-6 Aquatic Dr, Frenchs Forest NSW 2086
USA: 17531 Metzler Lane, Huntington Beach, CA 92647
EUROPE: Niasstraat 1, 3531 WR Utrecht, The Netherlands.
www.ddtechglobal.com

Instrucciones para la instalación

Modelos:
74108333T SureClose RF180 de aluminio para atornillar
74108335T SureClose RF180 de acero para soldar

ESPAÑOL

SUREClose **READYFit** **D&D Technologies**
World's most trusted gate hardware

VARIACIÓN DE ESPACIO DE LA PUERTA:
1/2" - 1 1/4" (12-35 mm)

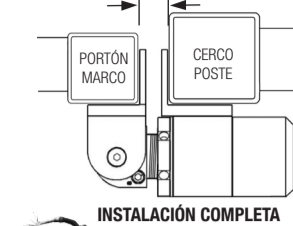

AL SOLDAR...
Modelo: 74108335T

Antes de soldar, quite la bisagra de los soportes para evitar daños. Ejecute operaciones de soldadura general con controles adecuados para la transferencia de calor.

Vea el consejo de PRECAUCIÓN que está abajo a la derecha.

1 COLOCACIÓN DE LA BISAGRA

Siempre monte la bisagra con DOS DEPRESIONES en la PARTE SUPERIOR del portón.

Y...

Siempre monte la bisagra con UNA DEPRESIÓN en la PARTE INFERIOR del portón.

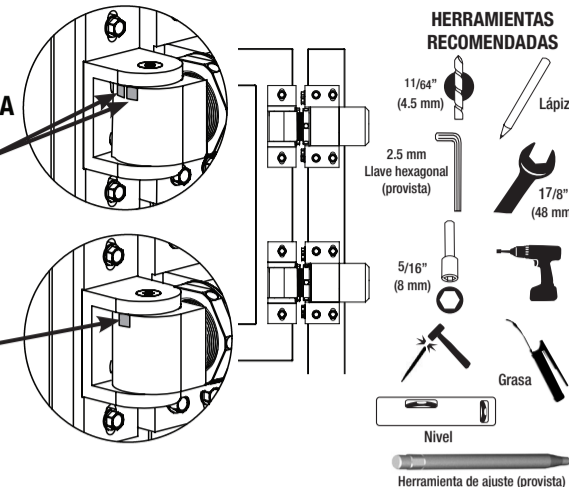

HERRAMIENTAS RECOMENDADAS

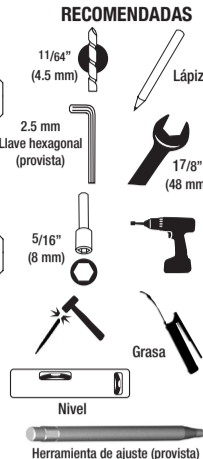

2 ENGRASE LA ROSCA

Gire los componentes de la bisagra para exponer la rosca todo lo posible. Engrase la rosca ligeramente. Gire la rosca nuevamente hasta alcanzar la brecha requerida del portón (mostrada anteriormente)

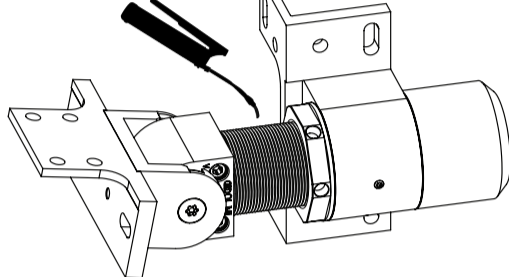

3 VERIFIQUE QUE EL PORTÓN ESTÉ NIVELADO

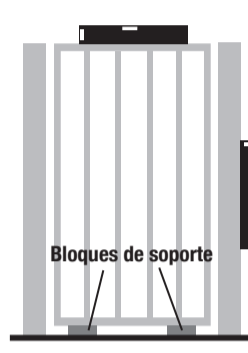

4 TORNILLOS DE FIJACIÓN (BISAGRAS SUPERIOR E INFERIOR)

Determine la ubicación de la bisagra en el portón/poste. Monte los tornillos en el centro de las ranuras (se muestra a la izquierda)

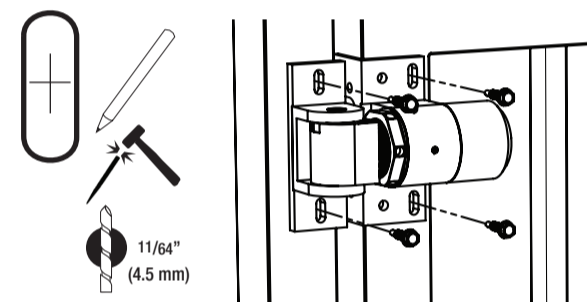

5 TORNILLOS EN RANURAS

Del otro lado: abra el portón y monte dos tornillos en el centro de las RANURAS. Realice el procedimiento con las bisagras superior e inferior.

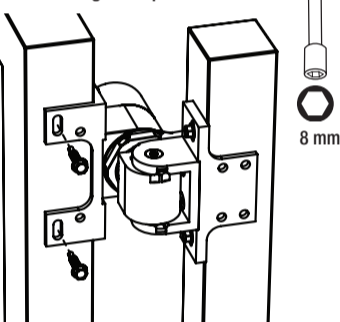

6 DETERMINE LA ALINEACIÓN VERTICAL CORRECTA Y FIJE LOS TORNILLOS FIRMEMENTE

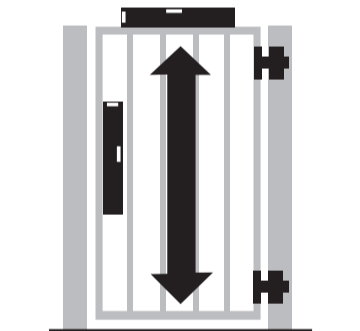

7 INSTALE EL RESTO DE LOS TORNILLOS EN LAS BISAGRAS SUPERIOR E INFERIOR EN EL FRENTE Y EN LAS PATAS DE FIJACIÓN LATERAL



Ajuste firmemente todos los tornillos-eje de las bisagras en las dos bisagras con una llave adecuada Torx de 6 orejas que no permita manipulación a un mínimo de 7.5 pies lbs (10 nm)

8 AJUSTE HORIZONTAL DE LA BISAGRA

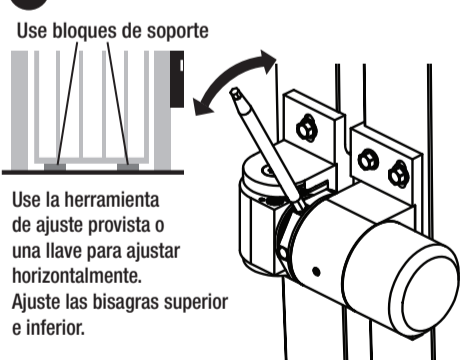

PRECAUCIÓN
Ajuste sensible; rote 1/4 de vuelta a la vez como máximo.

V = Velocidad de cierre S = Acción de enganche final
Gire las boquillas en sentido horario para reducir la velocidad de cierre y en sentido antihorario para aumentar la velocidad. Cada cierre de bisagra debe tener la misma velocidad de cierre en todo momento.

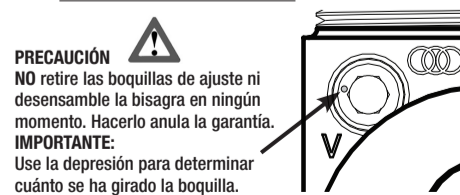

SOLDADURA

ATENCIÓN: Retire la charnière des supports de fixation avant de souder pour éviter tout dommage. Toute surchauffe d'un produit SureClose lors de la soudure peut provoquer une défaillance et annuler la garantie. Nettoyez et appliquez une protection anti-corrosion adéquate tout en évitant toute contamination du filetage.

GARANTÍA LIMITADA DE 5 AÑOS:
Para ver una versión en PDF para descargar de nuestra GARANTÍA LIMITADA DE 5 AÑOS, visite nuestro sitio web en: www.ddtechglobal.com
AUSTRALIA: Unit 6, 4-6 Aquatic Dr, Frenchs Forest NSW 2086
ÉTATS-UNIS: 17531 Metzler Lane, Huntington Beach, Californie 92647
EUROPE: Niasstraat 1, 3531 WR Utrecht, Pays-Bas.

www.ddtechglobal.com

Instructions d'installation

Modèles:
74108333T SureClose RF180 en aluminium, à visser
74108335T SureClose RF180 en acier, à souder

FRANÇAIS

SUREClose **READYFit** **D&D Technologies**
World's most trusted gate hardware

VARIANCE D'ESPACEMENT DU PORTILLON
12-35mm

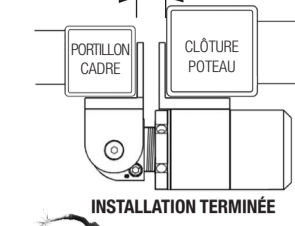

LORS DU SOUDAGE...
Modèle: 74108335T

Avant de souder, retirez la charnière des supports de montage pour éviter tout dommage. Utilisez des opérations normales de soudage avec un contrôle du transfert de chaleur approprié.

Lisez la MISE EN GARDE ci-dessous à droite.

1 PLACEMENT DE LA CHARNIÈRE

Montez toujours la charnière à DEUX TROUS sur le HAUT du portillon.

ET...

Montez toujours la charnière à UN TROU sur le BAS du portillon.

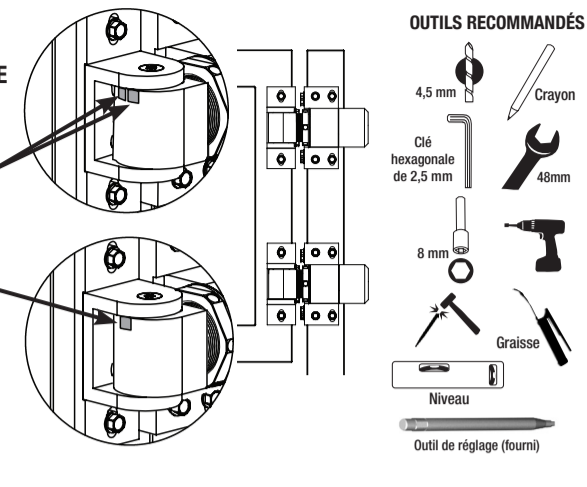

OUTILS RECOMMANDÉS



2 GRAISSEZ LE FILETAGE

Tournez les composants de la charnière pour exposer au maximum le filetage. Graissez légèrement le filetage. Tournez le filetage vers l'intérieur pour atteindre l'espacement requis (indiqué ci-dessus).

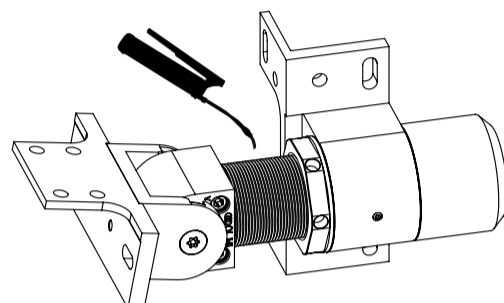

3 ASSUREZ-VOUS QUE LE PORTILLON EST DE NIVEAU

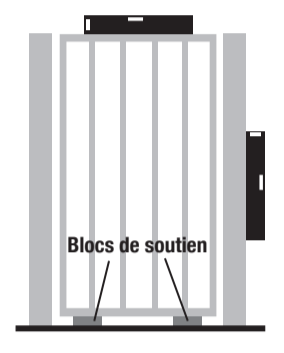

4 VIS DE FIXATION (CHARNIÈRES SUPÉRIEURE ET INFÉRIEURE)

Déterminez l'emplacement de la charnière sur le portillon/poteau. Serrez les vis au centre des fentes (comme indiqué à gauche).

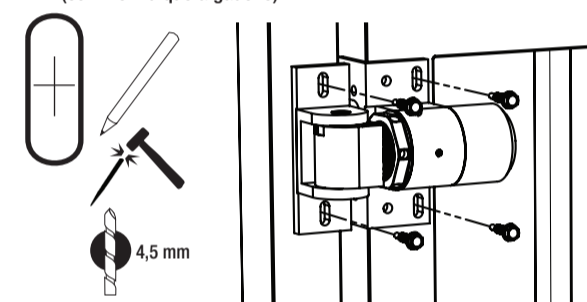

5 VIS DANS LES FENTES

Autre côté: ouvrez le portillon puis placez deux vis au centre des FENTES. Faites ceci pour les charnières supérieure et inférieure.

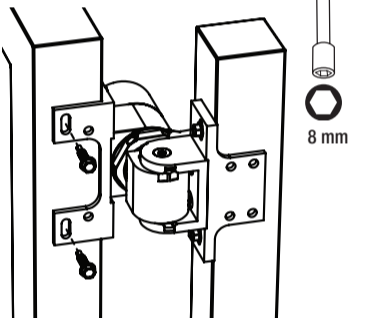

6 DÉTERMINEZ L'ALIGNEMENT VERTICAL CORRECT PUIS SERREZ LES VIS FERMEMENT

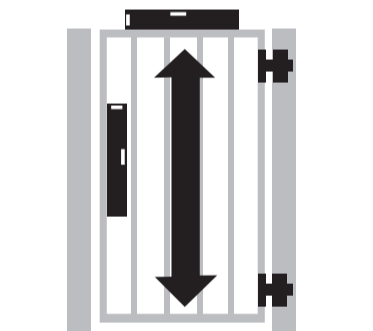

7 INSTALLEZ LE RESTE DES VIS DANS LES CHARNIÈRES SUPÉRIEURE ET INFÉRIEURE SUR LE FACE AVANT ET LES PATTES DE FIXATION LATÉRALES

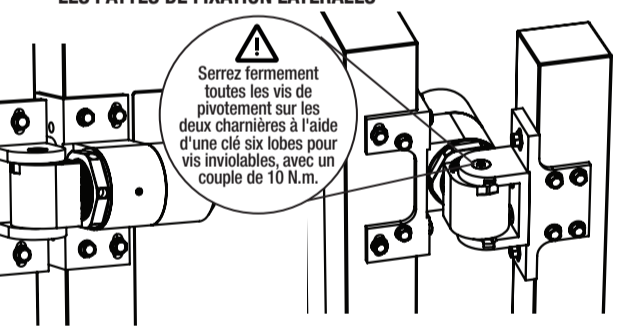

Serrez fermement toutes les vis de pivotement sur les deux charnières à l'aide d'une clé six lobes pour vis inviolables, avec un couple de 10 N.m.

8 RÉGLAGE HORIZONTAL DE LA CHARNIÈRE

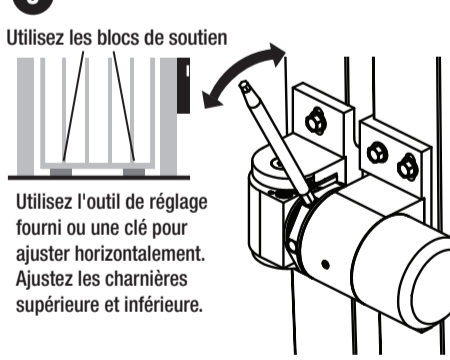

MISE EN GARDE
Le réglage est précis; tournez au MAXIMUM de 1/4 de tour à la fois.

V = Vitesse de fermeture S = Fermeture en fin de course
Tournez les vis de réglage dans le sens des aiguilles d'une montre pour diminuer la vitesse de fermeture et dans le sens inverse pour augmenter la vitesse. Chaque fermoir de charnière doit avoir la même vitesse de fermeture à tout moment.



9 AJUSTEMENT DE LA VITESSE DE FERMETURE ET DE L'ACTION DE FERMETURE FINALE

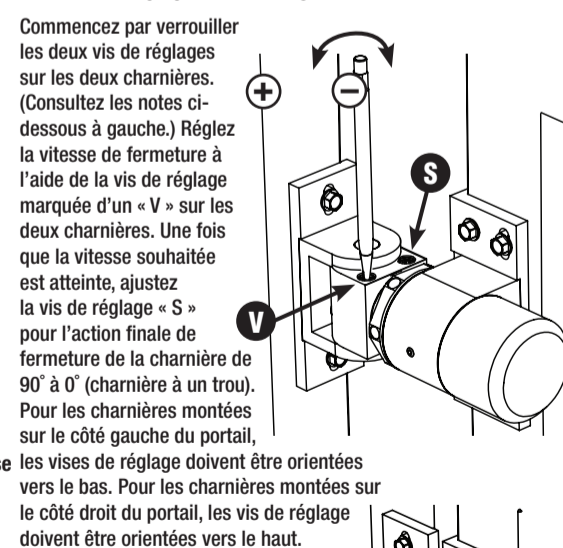

Commencez par verrouiller les deux vis de réglages sur les deux charnières. (Consultez les notes ci-dessous à gauche.) Réglez la vitesse de fermeture à l'aide de la vis de réglage marquée d'un « V » sur les deux charnières. Une fois que la vitesse souhaitée est atteinte, ajustez la vis de réglage « S » pour l'action finale de fermeture de la charnière de 90° à 0° (charnière à un trou). Pour les charnières montées sur le côté gauche du portail, les vis de réglage doivent être orientées vers le bas. Pour les charnières montées sur le côté droit du portail, les vis de réglage doivent être orientées vers le haut.

SOUDURE

ATTENTION: Retirez la charnière des supports de fixation avant de souder pour éviter tout dommage. Toute surchauffe d'un produit SureClose lors de la soudure peut provoquer une défaillance et annuler la garantie. Nettoyez et appliquez une protection anti-corrosion adéquate tout en évitant toute contamination du filetage.

GARANTIE LIMITÉE DE 5 ANS:
Pour obtenir une version PDF téléchargeable de notre GARANTIE LIMITÉE DE 5 ANS, rendez-vous sur notre site Web à l'adresse: www.ddtechglobal.com
AUSTRALIE: Unit 6, 4-6 Aquatic Dr, Frenchs Forest NSW 2086
ÉTATS-UNIS: 17531 Metzler Lane, Huntington Beach, Californie 92647
EUROPE: Niasstraat 1, 3531 WR Utrecht, Pays-Bas.

www.ddtechglobal.com